



THERMOROSSI

ECOTHERM 3001 THERMOCONFORT



MANUEL D'UTILISATION ET D'ENTRETIEN

SOMMAIRE

- 1 INTRODUCTION**
 - 1.1 INSTRUCTIONS GENERALES
 - 1.2 SYMBOLIQUE
 - 1.3 REGLEMENTATIONS ET RECOMMANDATIONS
 - 1.4 TRANSPORT ET TRANSPORT
- 2 CARACTERISTIQUES TECHNIQUES**
- 3 INSTALLATION**
- 4 DESCRIPTION GENERALE**
 - 4.1 FONCTIONNEMENT
 - 4.2 GRANULES
 - 4.3 COMPARTIMENT DE CHARGEMENT
 - 4.4 PANNEAU DE COMMANDE
 - 4.5 TOUCHES ET FONCTIONS PANNEAU POSTERIEUR
 - 4.6 COMPOSANTS
- 5 MONTAGE**
 - 5.1 5000 METALCOLOR ET 5000 EASY
 - 5.2 5000 CERAMIQUE
- 6 MISE EN ROUTE**
 - 6.1 PARAMETRES
 - 6.2 PREMIER ALLUMAGE
- 7 UTILISATION**
 - 7.1 PHASES DE FONCTIONNEMENT
 - 7.2 ALLUMAGE DE L'APPAREIL
 - 7.3 REGLAGE DE LA PUISSANCE DE COMBUSTION
 - 7.4 REGLAGE DE LA PUISSANCE DE VENTILATION
 - 7.5 EXTINCTION DE L'APPAREIL
 - 7.6 TELECOMMANDE INFRAROUGE
 - 7.7 RADIOCOMMANDE THERMOCONFORT (EN OPTION)
 - 7.7.1 TOUCHES
 - 7.7.2 FONCTIONS GENERALES
 - 7.8 THERMOSTAT D'AMBIANCE ADDITIONNEL / CHRONOTHERMOSTAT ADDITIONNEL (NON FOURNIS)
- 8 ENTRETIEN ET NETTOYAGE**
- 9 ANOMALIES DE FONCTIONNEMENT**



THERMOROSSI S.p.A.
Via Grumolo. 4
36011 ARSIERO

DÉCLARATION DE CONFORMITÉ « CE »

Aux termes des directives suivantes :

Directive Européenne	CEE 73/23 et amendement suivant CEE 89/336 et amendements suivants	93/68 93/68 CEE 92/31 CEE 93/97 CEE
----------------------	---	--

Thermorossi S.p.A., Via Grumolo 4 - ARSIERO (VI), déclare sous son entière responsabilité que les poêles de la série Ecotherm sont conçus et construits conformément aux exigences essentielles de sécurité requises par les normes pour le marquage CE.

Cette déclaration se réfère à toute la production de la série indiquée.

ARSIERO, 3 Mai 2010

THERMOROSSI S.p.A.

A handwritten signature in black ink, appearing to read 'Jean Zappalà', positioned below the company name.

1 INTRODUCTION

1.1 INSTRUCTIONS GÉNÉRALES

Ce manuel d'utilisation et d'entretien constitue une partie intégrante et essentielle du produit et il devra de ce fait être conservé par l'utilisateur. Avant de procéder à l'utilisation et à l'entretien, lire attentivement toutes les instructions contenues dans ce manuel.

L'utilisateur est tenu d'effectuer toutes les opérations d'entretien indiquées dans ce manuel. Cet appareil ne pourra être utilisé que pour l'usage auquel il est destiné.

Toute autre utilisation doit être considérée inadéquate et par conséquent dangereuse ; l'utilisateur assume donc toute responsabilité en cas d'utilisation inadéquate.

Les opérations d'installation, d'entretien et éventuellement de réparation doivent être effectuées par un professionnel qualifié et conformément aux normes en vigueur et aux instructions fournies par le fabricant de l'appareil.

En cas de réparation, il sera nécessaire de n'utiliser que des pièces de rechange originales.

Toute installation incorrecte ou mauvais entretien peut provoquer de graves dommages aux personnes, aux animaux ou aux biens et décharge le fabricant de toute responsabilité.

Avant toute opération de nettoyage ou d'entretien il est nécessaire de débrancher l'appareil du réseau d'alimentation en intervenant sur l'interrupteur général de l'installation ou sur tout autre organe d'interception installé en amont de l'appareil.

Il est nécessaire d'installer le produit dans un lieu à l'épreuve du feu et équipé de tous les services (alimentations et évacuations) nécessaires à l'appareil pour un fonctionnement correct et en toute sécurité.

Toute intervention non explicitement autorisée par Thermorossi sur tous les systèmes, composants ou pièces intérieures et extérieures de l'appareil, ainsi que sur tous les accessoires fournis avec celui-ci entraîne la déchéance de la garantie et l'exclusion de toute responsabilité du fabricant.

En cas de vente ou de transfert de l'appareil à un autre utilisateur s'assurer que le manuel accompagne toujours l'appareil.

Thermorossi conserve les droits d'auteur sur les présentes instructions de service, qui ne pourront être reproduites ou communiquées à des tiers sans l'autorisation nécessaire et ne pourront être utilisées pour des buts concurrentiels.

1.2 SYMBOLIQUE



DOMMAGES AUX PERSONNES

Ce symbole de sécurité indique des messages importants.

Le non respect de ces messages ou instructions peut provoquer de graves dommages à l'utilisateur de l'appareil.



DOMMAGES AUX BIENS

Ce symbole de sécurité indique des messages ou instructions à respecter scrupuleusement pour le bon fonctionnement de l'appareil.

Le non respect de ces messages ou instructions peut causer de graves dommages à l'appareil et/ou à l'installation.



INFORMATIONS

Ce symbole signale des instructions importantes pour le bon fonctionnement de l'appareil ou de l'installation.

Le non respect de ces messages ou instructions peut altérer le bon fonctionnement de l'appareil.

1.3 RÉGLEMENTATIONS ET RECOMMANDATIONS

NORMES DE RÉFÉRENCES

Normes internationales observées pour la conception, l'industrialisation et la production des appareils indiqués dans ce manuel :

- directive Européenne 73/23/CEE - Norme CEI 61/50
- directive Européenne 93/68/CEE - Norme CEI EN 60204
- directive Européenne 89/336/CEE - Norme CEI 64-8 (IEC 364)
- Norme CEI EN 14785 : 2006



RECOMMANDATIONS

Avant d'utiliser l'appareil, lire attentivement l'intégralité du présent manuel. Il est indispensable de connaître les informations et prescriptions contenues dans cette publication pour une utilisation correcte de l'appareil.

L'opération de connexion du panneau électrique doit entièrement être effectuée par un personnel qualifié et formé ; aucune responsabilité ne sera reconnue pour tout dommage, même à des tiers en cas de non-respect total des instructions fournies pour l'installation, l'utilisation et l'entretien de l'appareil.

Toute modification effectuée par l'utilisateur ou par toute autre personne agissant pour son compte, est sous son entière responsabilité.

Toutes les opérations nécessaires à l'installation et au bon fonctionnement de l'appareil avant et durant son utilisation sont à la charge de l'utilisateur.



INSTRUCTIONS GÉNÉRALES

Attention : l'appareil doit obligatoirement être connecté à une installation munie d'une prise de terre PE (conformément aux normes 73/23 CEE et 93/98 CEE relativement aux équipements à basse tension).

Avant d'installer l'appareil il est nécessaire de vérifier le bon fonctionnement du circuit de terre du système d'alimentation.

Attention : la ligne d'alimentation doit avoir une section compatible avec la puissance de l'appareil. La section des câbles ne doit en aucun cas être inférieure à 1,5 mm². L'appareil doit être alimenté avec une tension de 220-240 V à 50 Hz. Toute variation de tension supérieure à 10% peut donner lieu à un fonctionnement irrégulier ou endommager le dispositif électrique et/ou donner lieu à des problèmes d'allumage et d'utilisation. Prévoir l'utilisation d'un stabilisateur de courant. L'appareil doit être positionné de manière à ce que la prise d'alimentation domestique soit accessible.

La présence d'un disjoncteur différentiel adéquat est obligatoire en amont de l'appareil.

1.4 TRANSPORT ET STOCKAGE

TRANSPORT ET MANUTENTION

L'appareil doit toujours être manipulé en position verticale et uniquement au moyen d'outils de transport adaptés. Veiller attentivement à ce que le panneau électrique, la vitre et toutes les parties délicates soient protégées contre tout éventuel choc mécanique susceptible de compromettre leur intégrité et leur bon fonctionnement.

STOCKAGE

L'appareil doit être conservé dans un lieu dépourvu d'humidité et à l'abri des intempéries; il est déconseillé de poser l'appareil à même le sol. L'entreprise décline toute responsabilité pour tout dommage causé à des planchers en bois ou en d'autres matériaux. Il est déconseillé de stocker l'appareil pendant des périodes longues.

2 CARACTERISTIQUES TECHNIQUES

	3001TCOM
Hauteur (mm)	992
Profondeur (mm)	484
Largeur (mm)	460
Poids (Kg)	118/143
Référentiel normatif	EN 14785:2006
Puissance nominale (Kw)	9,2
Puissance réduite (Kw)	2,5
Rendement	
- puissance nominale	90,2%
- puissance réduite	84,0%
CO à 13% O ₂ (PPM)	
- puissance nominale	150
- puissance réduite	573
Consommation pellets min/max (Kg/h)	0,7/2,3
Diam. sortie des fumées (mm)	80
Dépression min. conduit de fumées (Pa)	12
Capacité du réservoir (Kg)	16
T°C moyenne des fumées (°C)	
- puissance nominale	180
Débit des fumées (Kg/s)	
- puissance nominale	0,0055
Raccordement électrique	220V - 50Hz
Consommation électrique max.	1,17A - 270W
Consommation électrique moyenne	0,34A - 70W
Toutes les données sont relevées en utilisant des granulés homologués conformément aux normes O M 7135.	

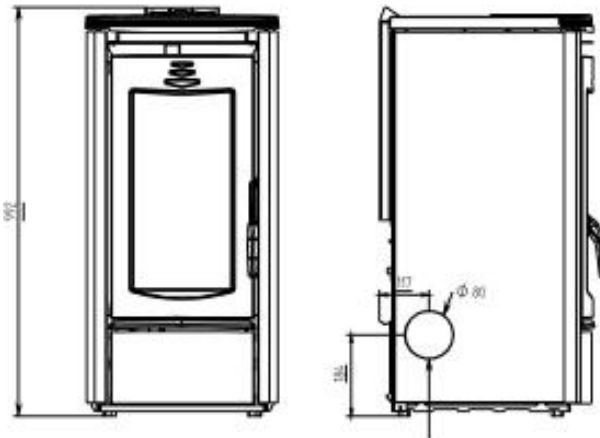

SORTIE DE FUMÉES LATÉRALE

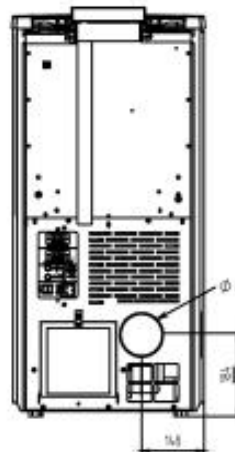
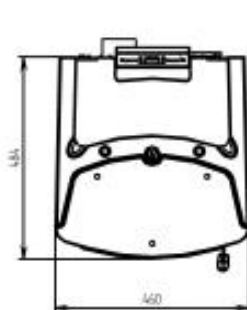

SORTIE DE FUMÉES ARRIÈRE

EN CAS DE SORTIE DE FUMÉES LATÉRALE L'USAGE DU COUDE 90° 2 SECTIONS EST NÉCESSAIRE (REF. 60011849)
SORTIE LATÉRALE IMPOSSIBLE SUR 3001TCOM CÉRAMIQUE

3 INSTALLATION

Voir aussi : Complément technique poêle à pellets (document destiné au professionnel qualifié).

CONDUIT DE FUMÉES

Dépression naturelle minimale requise à puissance nominale : 12Pa

Mise en place obligatoire d'un modérateur de tirage au-delà de 18Pa.

Diamètre minimum du conduit de fumées requis (idéalement avec joints) : 100mm

AIR DISPONIBLE

Débit d'air disponible minimal requis : 1300m³/h

DISTANCE DE SECURITE

Distance minimale entre l'appareil et tout matériau combustible : 450mm

MISE EN GARDE



Dans tous les cas l'installation de l'appareil doit être réalisée par un professionnel qualifié et doit respecter les préconisations du constructeur.

Tout manquement aux obligations prévues par le fabricant entraîne la déchéance de la garantie et l'exclusion de toute responsabilité du fabricant.

ATTENTION : la présence et l'utilisation de ventilateurs d'extraction, hotte extractive, VMC double flux ou autres appareils peut engendrer des problèmes de fonctionnement de l'appareil.

4 DESCRIPTION GÉNÉRALE

4.1 FONCTIONNEMENT

Cet appareil a été construit pour satisfaire pleinement les exigences de chauffage et de praticité. Des composants de première qualité et des fonctions gérées au moyen d'une technologie à microprocesseur garantissent une haute fiabilité et un rendement optimal.

4.2 GRANULÉS

Le combustible utilisé est nommé granulés ou pellets, il s'agit de granulés de sciure de bois compressée. Cette solution vous permet de jouir pleinement de la chaleur de la flamme sans devoir alimenter manuellement la combustion. L'utilisation de combustibles non conformes à la norme DIN+ ou ÖNORM M 7135 ou équivalent invalide immédiatement la garantie de l'appareil. Il ne doit en aucun cas être utilisé comme incinérateur sous peine de déchéance immédiate de la garantie. Les pellets doivent être conservés dans un endroit sec, nous conseillons fortement de ne pas conserver trop longtemps les pellets pour éviter toute altération de leur qualité.

4.3 COMPARTIMENT DE CHARGEMENT



Le compartiment de chargement se trouve sur la partie supérieure de l'appareil. La capacité maximale de chargement du réservoir est d'environ 16Kg et varie en fonction du poids spécifique des granulés.

Durant la période estivale et une fois par mois, il est recommandé de vider le réservoir et d'aspirer la zone de la vis sans fin de chargement.

La vis sans fin de chargement présente en fond de réservoir étant en mouvement, l'opération de chargement du réservoir doit être effectuée avec soin et prudence.



4.4 PANNEAU DE COMMANDE

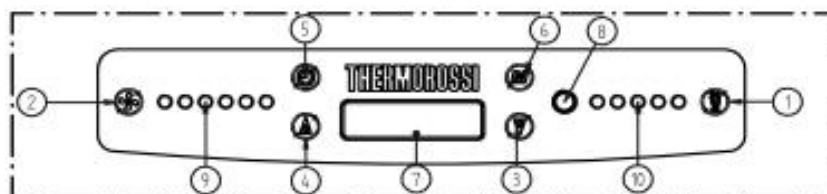

Les boutons de commande principaux portent les symboles « flamme » (1) et « ventilation » (2). Le bouton « flamme » (1) permet le réglage de la puissance de l'appareil, il y a 5 niveaux de puissance illustrés par l'éclairage progressif des leds (10). En cycle d'arrêt est toutes les leds sont éteintes. Le bouton « ventilation » (2) permet le réglage de la ventilation de l'appareil. La ventilation n'est active que lorsque l'appareil est considéré comme chaud (température foyer supérieure à 42°C). Il y a 6 niveaux de ventilation illustrés par l'éclairage progressif des leds (9).

- (1) Touche « Flamme » : allumage, réglage de la puissance et d'extinction de l'appareil. En appuyant plusieurs fois sur la touche, il est possible d'activer jusqu'à 5 leds (10).
- (2) Touche « Ventilation » : paramétrage de la puissance de ventilation. En appuyant plusieurs fois sur la touche, il est possible d'activer jusqu'à 6 leds (9).
- (3) (4) Touches de paramétrage « Haut » et « Bas ».
- (5) Touche d'activation et désactivation de la programmation.
- (6) Touche « Menu »
- (7) Display
- (8) Capteur infrarouge pour la télécommande.
- (9) Affichage leds de la ventilation paramétrée.
- (10) Affichage leds de la puissance paramétrée.

4.5 TOUCHES ET FONCTIONS PANNEAU POSTERIEUR

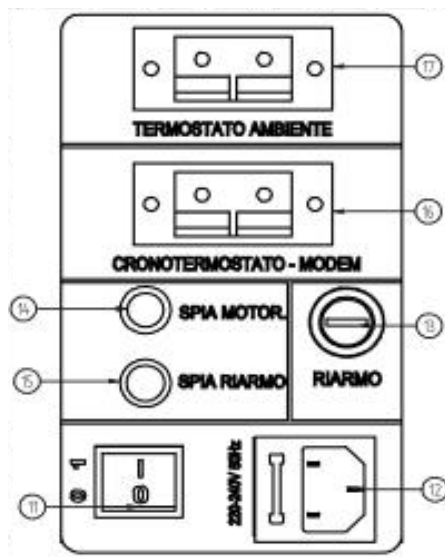

- (11) Interrupteur général
- (12) Prise d'alimentation du 220-240V 50Hz.
- (13) Bouchon à visser protégeant le bouton de réarmement du thermostat de surchauffe. Dans le cas d'une surchauffe ce thermostat de sécurité bloque le chargement des granulés. Le voyant (15) s'allume. La remise en route nécessite l'abaissement de la température ainsi que l'élimination des causes qui ont engendrées la surchauffe.
- (14) Voyant de fonctionnement du moteur de vis sans fin
- (15) Voyant de déclenchement du thermostat de surchauffe.
- (16) Prise de connexion pour le chronothermostat additionnel (non fourni)
- (17) Prise de connexion pour le thermostat d'ambiance additionnel (non fourni)

4.6 COMPOSANTS

PRESSOSTAT DES FUMÉES

Dispositif de sécurité qui arrête le moteur de la vis sans fin lors de l'obstruction du conduit d'évacuation des fumées.

MOTEUR DE LA VIS SANS FIN

Il est actionné à intervalles réguliers. Son fonctionnement est désactivé lors de l'intervention de la protection thermique du moteur, de l'intervention du pressostat lors de l'épuisement des pellets, de l'extinction du poêle et de l'intervention du thermostat à réarmement manuel à 125°C.

VENTILATEUR D'AIR AMBIANT

Il se met en fonction automatiquement dès que le thermostat 42°C ferme le contact et reste enclenché jusqu'à son ouverture.

EXTRACTEUR DES FUMÉES

Il se met en fonction dès l'allumage. Il fonctionne au régime maximum pendant 2 minutes puis se règle automatiquement à la vitesse optimale pour l'évacuation des fumées. Il continue à fonctionner après l'extinction du poêle et ne s'arrête que 30min après l'ouverture du thermostat 42°C.

THERMOSTAT 42°C

Sa fermeture enclenche le ventilateur d'ambiance et conditionne la continuation du cycle de fonctionnement. Son ouverture programme l'extinction de l'extracteur des fumées.

THERMOSTAT DE PROTECTION DU RESERVOIR 95°C

Il protège le réservoir de pellets en activant la ventilation à vitesse maximale lors de sa fermeture.

THERMOSTAT DE PROTECTION A REARMEMENT MANUEL 125°C

Il protège l'appareil en bloquant la vis sans fin lors de sa fermeture. Une lumière rouge reste allumée à l'arrière de l'appareil. Après avoir éliminé les causes de la surchauffe et laissé l'appareil refroidir, dévisser le bouchon et appuyer sur le bouton de réarmement.

BOUGIE D'ALLUMAGE

Elle se met en fonction lors de la phase START et chauffe l'air jusqu'à 800°C pour déclencher le démarrage de la combustion.

5 MONTAGE



Manipuler les céramiques avec une attention particulière de manière à éviter toute cassure non couvertes par la garantie.



Pour désolidariser l'appareil de la palette il est nécessaire d'enlever éventuellement le revêtement et de dévisser les 2 vis qui fixent l'appareil à la palette en bois.

Des petites imperfections sur la surface des carreaux de faïence comme des piqûres, craquelures et nuances de couleur sont des signes tout à fait normaux, distinctifs du travail artisanal et qui font de chaque pièce un exemplaire unique.

5.1 3001TCOM METALCOLOR ET 3001TCOM EASY

Après avoir positionné et mis à niveau l'appareil en agissant sur les pieds, effectué les branchements à l'installation électrique, il sera nécessaire de procéder au montage du revêtement en procédant selon les illustrations :

- Ôter le couvercle supérieur en fonte
- Monter les panneaux latéraux en enclenchant d'abord les trous inférieurs sur les plis de la base (Pour la version Inox : retirer préalablement le film protecteur)
- Fixer les vis pour bloquer les panneaux latéraux
- Remonter le couvercle en fonte puis le plateau céramique supérieur

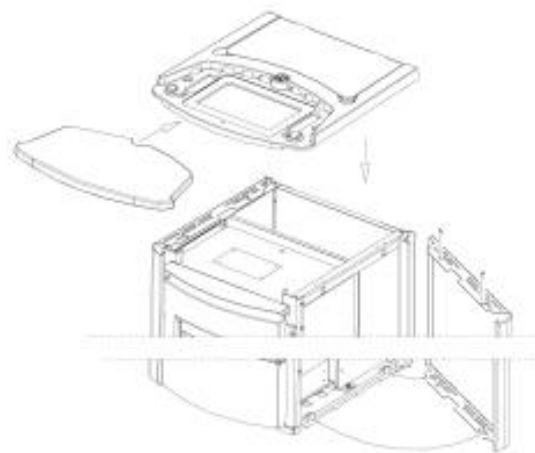

Le modèle EASY est emballé avec le revêtement déjà monté.

5.2 3001TCOM CERAMIQUE

Après avoir positionné et mis à niveau l'appareil en agissant sur les pieds, effectué les branchements à l'installation électrique, il sera nécessaire de procéder au montage du revêtement en procédant selon les illustrations :

- Ôter le couvercle supérieur en fonte (figure 1).
- Monter le support pour céramiques du côté droit en bas (figure 2) : Dévisser les vis (A) et (B), enclencher les trous inférieurs dans les plis de la base puis revisser les vis (A) et (B).
- Monter le support pour céramiques du côté droit en haut (figure 2) : Dévisser les vis (C) et (D), placer le support puis revisser les vis (A) et (B) et visser les vis (E) et (F) fournies. Visser les vis (G) et (H) fournies, si le trou n'était pas pré-percé, utiliser un foret de 3,5mm.
- Enclencher les céramiques respectives : D signifie « droite », S signifie « gauche », I ou 1 signifie « inférieur » et S ou 2 signifie « supérieur ». Il est possible de plier très légèrement les languettes du support pour faciliter l'enclenchement. Attention à garantir un enclenchement évitant tout risque de chute.
- Procéder de la même manière pour le côté gauche.
- Coller la céramique inférieure en utilisant la colle silicone haute température fournie (figure 3). La surface doit être propre et sèche. Laisser sécher 24H sans déplacer la céramique de la position indiquée (figure 3). Enclencher le support inférieur habillé de la céramique inférieure (figure 4).
- Remonter le couvercle en fonte puis le plateau céramique supérieur

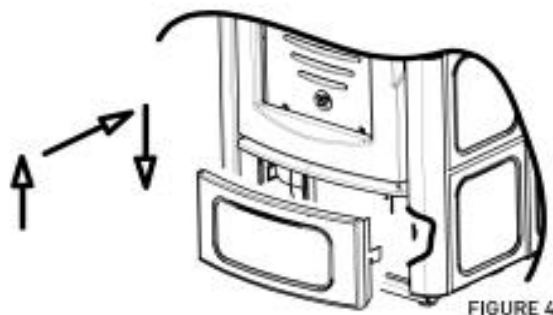
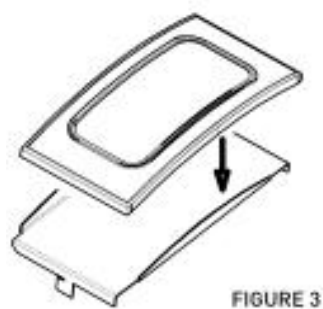
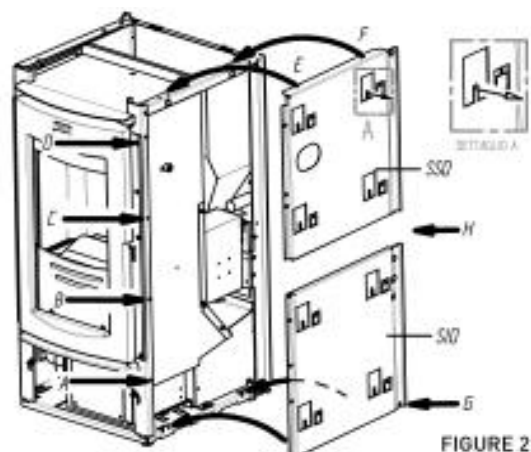
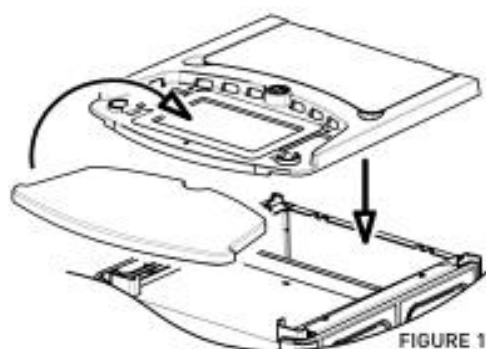

6 MISE EN ROUTE



Lorsqu'il est en fonctionnement, l'appareil et notamment sa vitre sont très chauds : Utilisez des protections adéquates pour toute manipulation.
La mise route devra impérativement être réalisée par un installateur qualifié.

6.1 PARAMETRES

L'appareil doit être alimenté et l'interrupteur arrière en position 1.

JOUR ET HEURE

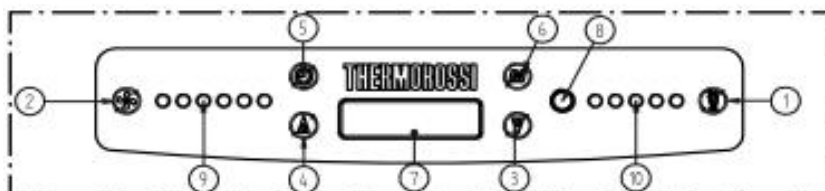

Appuyer sur la touche « Menu » (6), la mention « HoUr » apparait et clignote, après quelques instants la mention « DAYS » apparait.

Utiliser les touches (3) et (4) jusqu'à l'allumage de la led (9) souhaitée : lundi → led 1, mardi → led 2, (...), samedi → led 6, dimanche → 6 leds allumées simultanément. Confirmer en appuyant sur la touche « Flamme » (1).

La mention « 00 » apparait et clignote, utiliser les touches (3) et (4) pour sélectionner l'heure souhaitée. Confirmer en appuyant sur la touche « Flamme » (1).

La mention « 00 » apparait et clignote, utiliser les touches (3) et (4) pour sélectionner les minutes souhaitées. Confirmer en appuyant sur la touche « Flamme » (1).

Le réglage du jour et de l'heure est terminé, appuyer plusieurs fois sur la touche « Menu » (6), l'afficheur indique l'état de fonctionnement de l'appareil.

PROGRAMMATION

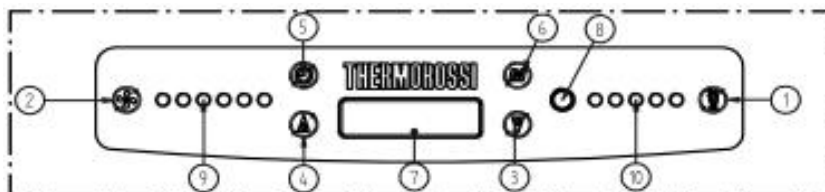

Il est possible de programmer pour chaque jour jusqu'à 3 cycles de fonctionnement à des horaires différents. Lors de son allumage programmé l'appareil se place au niveau de puissance sur lequel il était paramétré lors de la dernière extinction.

Appuyer 2 fois sur la touche « Menu » (6), la mention « cr on » apparait et la led 1 (9) s'allume, après quelques instants les mentions « ON1 » puis « 00 » apparaissent, ce qui indique que l'on est en train de programmer l'heure d'allumage du premier cycle du premier jour de la semaine. Utiliser les touches (3) et (4) pour sélectionner l'heure souhaitée. Confirmer en appuyant sur la touche « Flamme » (1). La mention « 00 » apparait, utiliser les touches (3) et (4) pour sélectionner les minutes souhaitées. Confirmer en appuyant sur la touche « Flamme » (1).

Les mentions « OFF1 » puis « 00 » apparaissent, la led 1 (9) est toujours allumée, ce qui indique que l'on est en train de programmer l'heure d'extinction du premier cycle du premier jour de la semaine. Procéder de la même manière que précédemment pour paramétrer heures et minutes.

Le premier cycle du lundi est maintenant enregistré. Procéder de la même manière pour paramétrer, si nécessaire, les 2 autres cycles « ON2/OFF2 » et « ON3/OFF ».

Procéder ensuite de manière identique pour les autres jours.

Il est possible d'allumer les leds suivantes et donc d'accéder directement au jour souhaité en appuyer sur la touche « Ventilation » (2). Appuyer sur la touche « Menu » (6) pour quitter la programmation.

ATTENTION : Pour ne pas utiliser ou annuler un cycle, il suffit de placer HEURE et MINUTES sur « 00 », pour cette raison il n'est pas possible d'utiliser « 00.00 » (minuit) comme horaire d'allumage ou d'extinction.



Le brûleur doit être propre lors du démarrage programmé. Le manque d'entretien réduit la durée de vie de la résistance d'allumage.

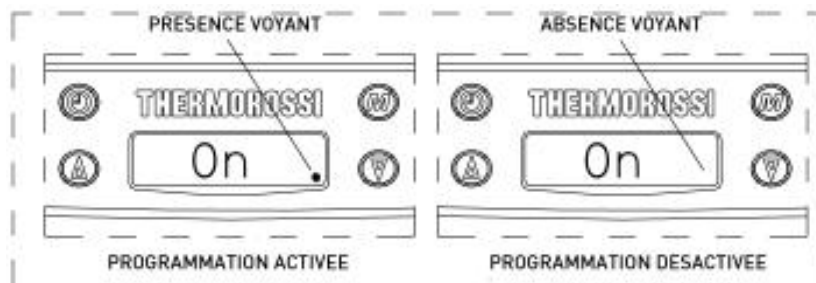

Pour être opérante, la programmation doit être activée, pour activer/désactiver la programmation, appuyer sur la touche (5). Programmation activée : la mention « on cr » apparaît momentanément sur le display et un voyant apparaît en bas à droite du display. Programmation désactivée : la mention « of cr » apparaît momentanément sur le display et le voyant disparaît.



Lors d'un démarrage programmé, le poêle se place automatiquement sur les puissances de chauffe et de ventilation paramétrés lors de l'extinction programmée précédente. Si l'appareil a été éteint manuellement, l'appareil se place sur les puissances de chauffe et de ventilation minimums lors du démarrage programmé suivant.



Pour afficher l'heure courante et les programmations, appuyer plusieurs fois sur la touche (6) jusqu'à l'affichage de l'heure courante. En appuyant sur les touches (3) et/ou (4), toutes les valeurs de programmation défilent. Appuyer deux fois sur la touche « Menu » (6) pour quitter.

VITESSE D'EXTRACTION



La modification de ce paramètre a une influence sur les performances et sur le fonctionnement correct de l'appareil. Afin d'utiliser l'appareil en toute sécurité, il est impératif de prendre conseil auprès de l'installateur qualifié avant toute modification.

Cet appareil est réglé en usine pour optimiser ses performances. En situation normale le paramétrage d'usine « P1 » est optimal. Dans certaines situations exceptionnelles il est possible de modifier la vitesse d'extraction des fumées.

Le niveau « P2 » accélère la vitesse d'extraction des fumées. Au niveau « P0 » la modulation de l'extracteur de fumées est désactivée (cas très rare).

Appuyer 3 fois sur la touche « Menu » (6), la mention « LIV » apparaît et clignote, après quelques instants le niveau actuellement paramétré apparaît. Sélectionner le niveau souhaité en appuyant sur la touche (3) tout en maintenant la touche (4) enfoncée.

Appuyer plusieurs fois sur la touche « Menu » (6) pour quitter.

Pour réinitialiser le réglage à partir de l'affichage d'état de fonctionnement de l'appareil, maintenant la touche (5) enfoncée pendant 8 secondes jusqu'à l'apparition de la mention « rEst ».

6.2 PREMIER ALLUMAGE



Lors des premières mises en route, l'appareil est susceptible de produire une forte odeur. Celle-ci est due à l'échauffement des peintures et autres joints. Aérer suffisamment le local pour l'évacuer. Cette odeur disparaît après une dizaine d'heures d'utilisation environ.



Lors de la première mise en route, il peut être nécessaire d'effectuer 2 fois la phase d'allumage, la vis est en effet complètement vide et doit d'abord se remplir. Avant d'effectuer le deuxième allumage vider et nettoyer le brûleur. Cette même opération doit être réalisée en cas de vidage complet du réservoir.

Avant d'utiliser l'appareil :

- Vérifier que tous les composants mobiles sont à leur place; ôter également les étiquettes et tout éventuel matériel autocollant appliqué sur la vitre. Veiller par ailleurs à ce que les branchements électriques aient été réalisés selon les règles de l'art. S'assurer également (au démarrage comme durant toutes les phases de fonctionnement) que la porte du foyer et les tiroirs à cendre sont bien fermés.
- Alimenter électriquement l'appareil et commuter l'interrupteur placé à l'arrière de l'appareil en position "1" (= allumé).
- Vérifier le raccordement et la conformité de l'évacuation des fumées.
- Introduire une quantité suffisante de granulés dans le réservoir.
- Appuyer sur la touche « Flamme » (1) : la phase d'allumage démarre, le display indique « Star ».

7 UTILISATION

7.1 PHASES DE FONCTIONNEMENT

Le cycle de fonctionnement est divisé 3 phases :

- Star :** PHASE D'ALLUMAGE
 Cette phase dure environ 20 minutes, durant cette période le poêle est programmé pour effectuer l'allumage de la flamme, les variations de puissance au niveau du foyer ne sont pas prises en compte. Le ventilateur d'ambiance démarre lorsque l'appareil a atteint 42°C.
- On :** PHASE DE FONCTIONNEMENT
- OFF :** PHASE D'EXTINCTION
 Cette phase dure environ 20 minutes et consiste en l'extinction de l'appareil et sa position éteinte. L'extracteur de fumées fonctionne dans le but d'éteindre rapidement et définitivement les braises présentes dans le brasero. La température du poêle diminue progressivement. Le ventilateur d'ambiance reste en fonctionnement tant que la température de l'appareil dépasse 42°C.

7.2 ALLUMAGE DE L'APPAREIL



Toujours vérifier la propreté du braséro, il doit être propre avant chaque allumage. Ni dépôt ni pellets ne doivent être présents dans le braséro.

Appuyer sur la touche « Flamme » (1) : la phase d'allumage démarre et la mention « Star » s'affiche. La résistance électrique commence alors à chauffer et les premiers granulés commencent à tomber dans le brûleur.



La phase d'allumage (mention « Star » affichée) dure environ 20 minutes, durant cette phase l'appareil ignore toutes les commandes qui lui sont transmises. Après ce laps de temps l'afficheur indique la mention « On ».

Si l'appareil ne s'allume pas correctement, vérifier l'état de propreté du brûleur et de la résistance électrique. Il est très important que le petit tube servant de logement à la résistance soit bien propre, il doit être dépourvu d'incrustations et de poussière. L'opération doit être effectuée de préférence avec un aspirateur.

7.3 RÉGLAGE DE LA PUISSANCE DE COMBUSTION

Le niveau de puissance est modifié par pulsion de la touche « Flamme » (1).

En appuyant à plusieurs reprises sur la touche (1) il est possible de paramétrer le niveau de puissance de l'appareil de 1 à 5. Le niveau de puissance paramétré est illustré par l'allumage du nombre de leds (10) correspondantes. Les niveaux ne sont activés qu'une fois la phase d'allumage terminée. En effet, durant les 20 minutes de la phase d'allumage les niveaux de puissance sont ignorés afin de garantir la qualité de l'allumage.

7.4 RÉGLAGE DE LA PUISSANCE DE VENTILATION

Le niveau de ventilation est modifié par pulsion de la touche « Ventilation » (2).

En appuyant à plusieurs reprises sur la touche (2) il est possible de paramétrer le niveau de ventilation de l'appareil de 1 à 6.

Le niveau de ventilation paramétré est illustré par l'allumage du nombre de leds (9) correspondantes.

La ventilation n'est activée qu'une fois que l'appareil a atteint 42°C.

7.5 EXTINCTION DE L'APPAREIL

L'extinction de l'appareil s'effectue en mettant à zéro les leds de puissance (10) en appuyant sur la touche « Flamme » (1).



Ne JAMAIS débrancher le générateur de la prise électrique pour éteindre l'appareil, cette opération pourrait engendrer la formation de fumée et de gaz avec risque d'explosion.

7.6 TELECOMMANDE INFRAROUGE

Appuyer sur le bouton gauche pour modifier le niveau de ventilation et sur le bouton droit pour modifier le niveau de combustion. Lorsque l'appareil est équipé de la radiocommande THERMOCONFORT (en option) la télécommande infrarouge n'est active qu'en mode « MANUAL ».

7.7 RADIOCOMMANDE THERMOCONFORT (en option)

Nous vous rappelons que la transmission à ondes radio peut être influencée par le milieu environnant : la présence de murs de grosse épaisseur peut réduire la transmission (en général jusqu'à 6-7 mètres).

Lors du premier allumage, placer l'interrupteur situé sur ou à côté de la batterie de la radiocommande sur « ON »

Afin de garantir une durée de vie optimale à la batterie et dans la mesure où les piles rechargeables pourraient être partiellement ou totalement déchargées, il est indispensable de brancher la radiocommande au réseau d'alimentation au moyen du chargeur fourni pendant au moins 5 jours.

Durant la charge, le poêle doit être alimenté et l'interrupteur doit être positionné sur « 1 ».

Lors de périodes d'inutilisation supérieures à 3 semaines, il est indispensable d'éteindre la radiocommande en plaçant son interrupteur sur « OFF ».

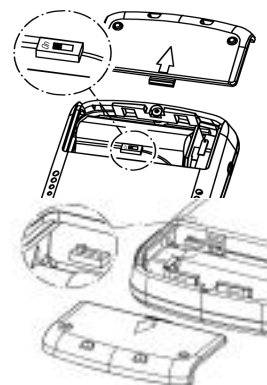

MODELE AVEC PILES RECHARGEABLES (non fournies)



N'utiliser que des piles rechargeables, tout autre type de piles est strictement interdit.

Lors du premier allumage, placer les piles dans le logement prévu.

7.7.1 TOUCHES

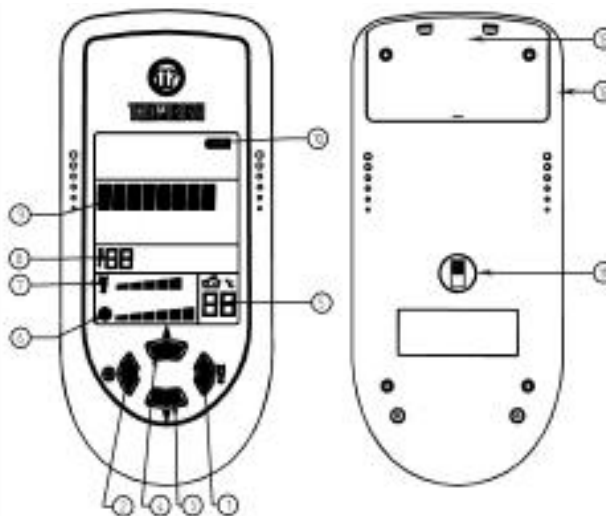

- (1) Touche de réglage de la puissance de combustion.
- (2) Touche de réglage de la ventilation.
- (3) (4) Touches de paramétrage.
- (5) Affichage de la température ambiante mesurée par la radiocommande.
- (6) Affichage de puissance de ventilation.
- (7) Affichage de puissance de combustion.
- (8) Affichage température ambiante cible : Température ambiante que l'on souhaite atteindre, paramétrée au moyen des touches (3) et (4).
- (9) Display : Affichage des modes de fonctionnement.
- (10) Niveau de charge de la batterie
- (11) Interrupteur 0-1 de la radiocommande
- (12) Prise pour chargeur.
- (13) Couvercle batterie / Piles rechargeables (selon modèle - non fournies)



Le capteur de température peut relèver des températures légèrement différentes par rapport aux températures réelles : ces variations sont dues à l'emplacement de la radiocommande et/ou à l'allumage du rétro-éclairage et/ou à une longue manipulation de la radiocommande.

7.7.2 FONCTIONS GENERALES

MODES DE FONCTIONNEMENT

4 modes de fonctionnement sont disponibles : MANUAL, AUTO 5, AUTO 3 et ECONOMY. Pour paramétrer le mode de fonctionnement souhaité, enfoncer la touche (3) pendant quelques secondes, lorsque le display (9) clignote, appuyer sur les touches (3) et/ou (4) pour sélectionner le mode de fonctionnement.

MANUAL

La fonction thermostatique est désactivée. Pour modifier le niveau de combustion, appuyer sur la touche (1), le symbole de la flamme clignote à l'écran. Sélectionner ensuite le niveau souhaité avec les touches (3) et (4). Pour modifier le niveau de ventilation, appuyer sur la touche (2), le symbole de la ventilation clignote à l'écran. Sélectionner ensuite le niveau souhaité avec les touches (3) et (4). En raison d'interférences radio ou de commandes trop rapprochés, il est possible que les modifications ne soient pas immédiatement effectuées. La télécommande infrarouge est fonctionnelle.

AUTO 5

La fonction thermostatique est activée. La radiocommande ajuste automatiquement puissance et ventilation en fonction de la température cible (8) et de la température ambiante (5). Pour modifier la température cible, appuyer sur les touches (3) et (4).

La modulation de puissance et de ventilation utilise toute la plage de puissance de l'appareil. Si la différence de température entre (8) et (5) est importante, l'appareil fonctionne à puissance et ventilation maximums. A l'approche de la température cible, l'appareil ralentit. Une fois la température cible atteinte, il se place à puissance et ventilation minimums. La télécommande infrarouge n'est pas fonctionnelle.

AUTO 3

La fonction thermostatique est activée. La radiocommande ajuste automatiquement puissance et ventilation en fonction de la température cible (8) et de la température ambiante (5). Pour modifier la température cible, appuyer sur les touches (3) et (4).

La modulation de puissance et de ventilation utilise les 3 premiers niveaux de puissance et les 4 premiers niveaux de ventilation de l'appareil. Si la différence de température entre (8) et (5) est importante, l'appareil fonctionne à puissance 3 et ventilation 4. A l'approche de la température cible, l'appareil ralentit. Une fois la température cible atteinte, il se place à puissance et ventilation minimums. La télécommande infrarouge n'est pas fonctionnelle.

ECONOMY

La fonction thermostatique est désactivée. Le niveau de combustion et le niveau de ventilation sont placés et restent au minimum. La télécommande infrarouge n'est pas fonctionnelle.



ATTENTION

Dans le cas de l'utilisation de la programmation hebdomadaire, de l'utilisation d'un thermostat d'ambiance additionnel ou d'un chronothermostat additionnel, les commandes de la radiocommande THERMOCONFORT sont ignorées.

PARAMETRAGE DES CODES DE TRANSMISSION

Dans le cas de plusieurs appareils Thermorossi présents dans des zones proches les uns des autres où en cas d'interférences avec d'autres appareils (spa, porte de garage, etc.) il peut être nécessaire de paramétrer des codes de transmission différents et donc de modifier la fréquence de transmission. La modification du code doit être effectuée aussi bien sur la carte mère de l'appareil (interrupteurs situés sur la plaque principale) que sur la radiocommande (interrupteurs situés à côté de la batterie). 4 positions différentes sont possibles : 10N-20N, 10N-20FF, 10FF-20N et 10FF-20FF.



La modification de ce paramètre a une influence forte sur le fonctionnement correct de l'appareil. Cette opération doit impérativement être réalisée par l'installateur qualifié.

ENTRETIEN ET MAINTENANCE DE LA RADIOCOMMANDE

La radiocommande doit être manipulée avec un soin particulier.

Pour garantir une longue durée de vie à la radiocommande et une utilisation en toute tranquillité il est recommandé de :

- Protéger la radiocommande contre l'humidité ! Les précipitations, l'humidité et les liquides sont corrosifs pour les circuits électroniques. En cas de contact de la radiocommande avec des liquides, la débrancher

immédiatement de toute source d'alimentation, ôter la pile et la laisser sécher ouverte, à température ambiante.

- Ne pas utiliser et conserver la radiocommande dans des milieux poussiéreux et sales. Les parties mobiles de la radiocommande pourraient subir des dommages.
- Ne pas conserver la radiocommande dans des milieux particulièrement chauds. Les hautes températures peuvent réduire la durée de vie des dispositifs électroniques, endommager les piles et la déformer, voire même faire fondre certaines pièces en plastique.
- Ne pas conserver la radiocommande dans des milieux froids. En se réchauffant (pour revenir à la température normale de fonctionnement) de l'humidité pourrait se former à l'intérieur et endommager les circuits électroniques.
- Ne pas laisser tomber la radiocommande, ne pas la soumettre à des coups ou chocs et ne pas la secouer afin d'éviter de provoquer des dommages aux circuits internes de l'appareil.
- Ne pas utiliser de substances chimiques corrosives, de solutions ou produits détergents caustiques pour le nettoyage de la radiocommande.

Toutes ces consignes sont valables dans la même mesure pour la radiocommande, la pile, le chargeur de piles et tous les accessoires.



Pour les éléments sujets à usure (batterie, boutons et touches, etc.) la durée de garantie est de 6 mois après la date d'acquisition. La garantie n'est pas valable si le défaut est provoqué par une utilisation non conforme et/ou si les instructions du présent manuel n'ont pas été respectées. Tout défaut doit être signalé dans un délai de 2 mois après sa constatation. Les pièces défectueuses substituées sont entière propriété de Thermorossi.

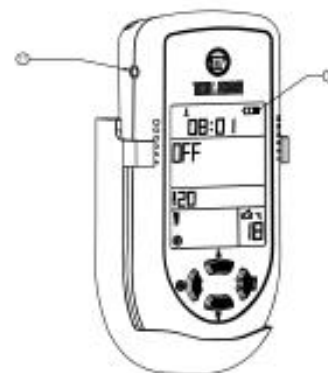

RECHARGE DE LA BATTERIE DE LA TELECOMMANDE

Dès que le symbole [13] commence à clignoter sur l'afficheur, il est nécessaire de recharger la pile. Pendant la recharge et donc lorsque la radiocommande est branchée au réseau électrique le symbole [13] clignote de manière continue même lorsque la recharge des piles de la radiocommande a été complétée.

Dans le cas d'un déchargement complet de la radiocommande, la communication entre le poêle ou la chaudière et la radiocommande pourrait être interrompue.

Les piles de la radiocommande doivent être rechargées périodiquement en fonction de l'intensité d'utilisation.

Les piles doivent être rechargées avec le chargeur approprié fourni avec la radiocommande :

INPUT 100V-240V 50/60 Hz 0,3/A
 OUTPUT 5,5V 750ma



Le chargeur doit être branché à un réseau d'alimentation de 220-240V 50Hz. Pour effectuer une recharge complète des piles il est nécessaire de les charger pendant au moins 5 jours complets, un temps de recharge inférieur peut diminuer la durée de vie des piles. Il est tout à fait normal, durant la recharge des piles que des symboles et/ou des lignes apparaissent de manière aléatoire sur l'afficheur. Utiliser uniquement le chargeur de piles fourni par Thermorossi. L'utilisation de chargeurs de piles d'un autre type invalide la garantie du produit. Lors de périodes d'inutilisation supérieures à 3 semaines, il est indispensable d'éteindre la radiocommande en plaçant son interrupteur sur « OFF ».

7.8 THERMOSTAT D'AMBIANCE ADDITIONNEL / CHRONOTHERMOSTAT ADDITIONNEL (non fournis)

A l'arrière de l'appareil sont présents deux connecteurs correspondant chacun à un mode de fonctionnement différent :

[17] Thermostat d'ambiance

[16] Chronothermostat ou modem

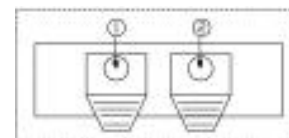

Les contacts 1-2 sont définis contacts « secs » sans polarité et ne doivent jamais être alimentés à 230 V. Si la carte est alimentée à 230V ou avec des voltages supérieurs à 6 Volts, la carte de commande subira de graves dommages et dans ce cas aucune garantie ne sera applicable.



Lors de l'utilisation d'un thermostat additionnel, Thermorossi décline toute responsabilité quant à la durée de vie de la résistance électrique au cas où elle serait sollicitée par un nombre excessif d'allumages. Il est donc conseillé de régler correctement le thermostat afin d'éviter cet inconvénient.



Lors de l'utilisation d'un thermostat additionnel, Thermorossi décline toute responsabilité pour tout non-allumage, échappement de fumée, dommage à l'élément d'allumage. En cas d'allumages programmés il faut toujours s'assurer que le brûleur est propre.

FONCTIONNEMENT AVEC THERMOSTAT D'AMBIANCE ADDITIONNEL (NON FOURNI)

La connexion est réalisée par le connecteur (17), le principe de fonctionnement est le suivant :

- Lorsque le milieu atteint la température paramétrée le thermostat additionnel ferme le contact et l'appareil se met au niveau de puissance minimal indiqué par l'allumage d'une seule barre de puissance.
- Lorsque la température du milieu diminue le thermostat additionnel ouvre le contact et l'appareil se remet à fonctionner au niveau de puissance paramétré auparavant.



Les contacts à utiliser pour la connexion au thermostat d'ambiance additionnel doivent être de type N.C. (normalement fermés). Ne jamais fournir d'alimentation à 230V car la carte de commande subirait des dommages irréparables.

FONCTIONNEMENT AVEC CHRONOTHERMOSTAT ADDITIONNEL (NON FOURNI)

La connexion est réalisée par le connecteur (16), le principe de fonctionnement est le suivant :

- Lorsque le milieu atteint la température paramétrée le chronothermostat additionnel ouvre le contact et l'appareil s'éteint.
- Lorsque la température du milieu diminue le thermostat additionnel ferme le contact et l'appareil s'allume et retrouve le niveau de puissance paramétré lors de la dernière extinction.



Lorsque le chronothermostat est connecté, l'appareil ne peut être éteint qu'au moyen du chronothermostat additionnel.

Les contacts à utiliser pour la connexion au chronothermostat doivent être de type N.O (normalement ouverts). Ne jamais fournir d'alimentation à 230V car la carte de commande subirait des dommages irréparables.

8 ENTRETIEN et NETTOYAGE



Avant toute intervention s'assurer que l'appareil est complètement éteint : mention « OFF » et extracteur éteint, puis le débrancher de la prise d'alimentation électrique.

Cet appareil est un générateur à combustibles solides et doit par conséquent être soumis à de fréquentes opérations de contrôle et nettoyage général dans le but de toujours garantir un fonctionnement régulier et un rendement optimal de l'appareil. Dans le cas d'inactivité prolongée de l'appareil il est nécessaire avant la remise en fonction de vérifier l'absence d'obstruction dans le conduit des fumées et la cheminée.

- **Tous les jours et à chaque fois que cela s'avère nécessaire :** nettoyer le brûleur (figure 2) et replacer la lame du brûleur
ATTENTION : Nettoyer régulièrement et soigneusement le brûleur à l'aide d'un aspirateur, nettoyer avec une attention particulière la zone à proximité de la bougie d'allumage afin de garantir le bon fonctionnement de l'appareil.
- **Tous les jours et à chaque fois que cela s'avère nécessaire :** Nettoyer la vitre au moyen d'un chiffon humide et d'une boule de papier journal humidifiée, passée dans la cendre, en frottant la vitre jusqu'au nettoyage complet. Ne nettoyer la vitre ni durant le fonctionnement ni à chaud.
- **Une fois tous les 5 jours :** Nettoyer le filtre d'air ambiant
- **Une fois par semaine et à chaque fois que cela s'avère nécessaire :** aspirer les cendres dans le compartiment V1 sous le brûleur (figure 3).
- **Une fois par semaine et à chaque fois que cela s'avère nécessaire :** vider les cendres du tiroir V (figure 3).
- **Une fois tous les 15 jours et à chaque fois que cela s'avère nécessaire :** nettoyer le Té de la sortie des fumées à l'embouchure de l'appareil.
- **Une fois par mois et à chaque fois que cela s'avère nécessaire :** contrôler et nettoyer les ouvertures A1 et A2. Pour accéder à l'ouverture A2 (figure 1) ôter le couvercle A3 en pressant les 2 plis latéraux vers l'intérieur et en le tournant vers le haut. Pour accéder à l'ouverture A1 (figure 4) ôter la faïence (pour le

modèle easy il suffit d'ôter le couvercle en fonte dans la mesure où la plaque en acier est solidaire de ce dernier] puis le couvercle en fonte. Dévisser ensuite le déflecteur d'air.

- **Une fois par mois et à chaque fois que cela s'avère nécessaire** : lorsque le réservoir est vide, aspirer la poussière qui s'est déposée dans le fond de celui-ci.
- **A la fin de la saison hivernale et à chaque fois que cela s'avère nécessaire** : effectuer un nettoyage complet du foyer et des tiroirs de l'appareil à l'aide de brosses et d'un aspirateur.
- **Au moins une fois par mois et à chaque fois que cela s'avère nécessaire** : vérifier que la sortie des fumées ne présente aucun dépôt de cendres surtout au niveau des éléments de raccordement.
- **Au moins 2 fois par an** : effectuer le ramonage du conduit de fumées. Thermorossi recommande de faire appel à un professionnel pour effectuer cette opération. En la présence de portions horizontales il est nécessaire de vérifier et d'éliminer l'éventuel dépôt de cendres et suie. Nettoyer également la partie qui se trouve derrière le fond de la chambre de combustion.



L'utilisation d'un aspirateur simplifie l'élimination des cendres.

Le nettoyage des panneaux latéraux et des carreaux de faïence ne s'effectue que lorsque le poêle est froid en utilisant un chiffon doux et uniquement de l'eau.



La présence quotidienne d'un dépôt de suie et de résidus de combustion sur la vitre est normale.

Il est également normal de trouver quelques granulés partiellement ou totalement imbrûlés dans le cendrier.

Lors de l'ouverture de la porte, la chute de cendre à l'extérieur de l'appareil est normale.

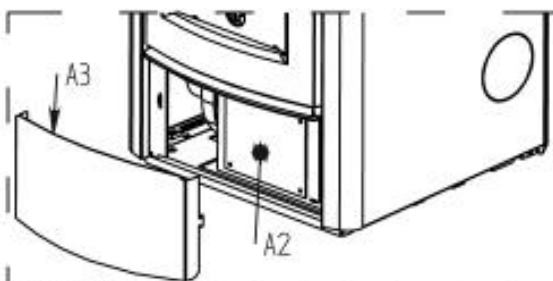

FIGURE 1

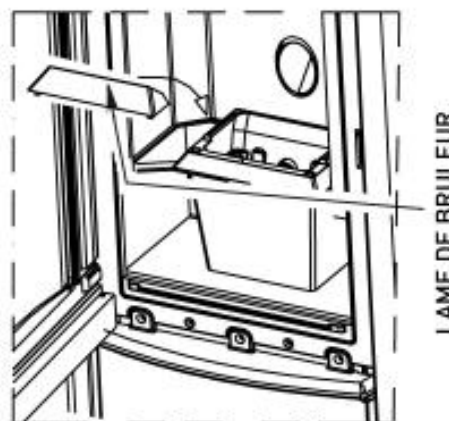

FIGURE 2

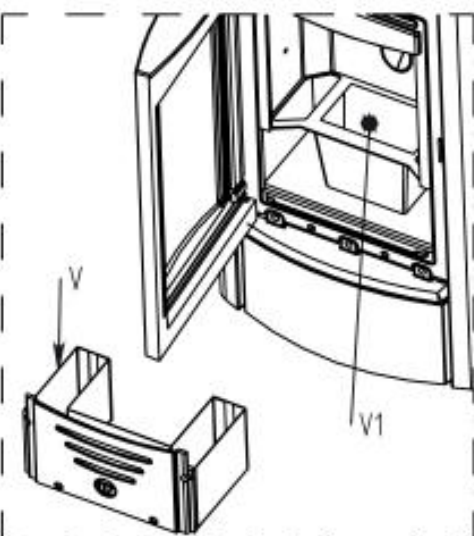

FIGURE 3

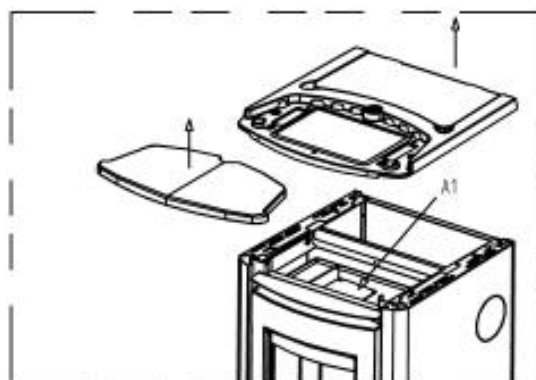

FIGURE 4

FILTRE

Il s'agit d'un dispositif pratique qui permet d'éviter la mise en circulation de poussières toujours présentes dans les milieux domestiques. Le filtre se trouve à l'arrière du poêle. Un nettoyage fréquent est indispensable pour maintenir l'efficacité du dispositif (le filtre doit être lavé à l'eau froide et séché tous les 5 jours).



REPLACEMENT DE LA PILE DE LA TELECOMMANDE

Lorsque la télécommande infrarouge ne transmet plus le signal, il faut changer la pile bouton. A l'aide d'un tournevis cruciforme, dévisser la coque, séparer les demi-coques et remplacer la pile. La pile usée doit être placée dans un conteneur prévu à cet effet.

REPLACEMENT DE LA PILE DU TABLEAU DE COMMANDE

Une pile bouton (type CR2032) est présente à l'intérieur du tableau de commande. Lorsque l'heure et la programmation ne sont plus mémorisées, il faut changer la pile bouton. A l'aide d'un tournevis cruciforme, dévisser les 2 vis qui se trouvent à l'arrière du panneau de commande et remplacer la pile. La pile usée doit être placée dans un conteneur prévu à cet effet.

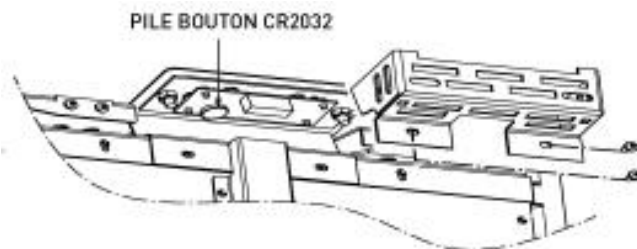

9 ANOMALIES DE FONCTIONNEMENT

ALARMES

L'appareil est configuré pour communiquer 3 alarmes fondamentales.

- **AL PE :** Alarme émise lorsque la température descend sous 42 °C durant la phase ON.
- **AL AC :** Alarme émise lorsque la température n'a pas atteint 42 °C à la fin de la phase STAR.
- **AL OP :** Alarme émise lorsque la dépression du conduit est insuffisante et/ou que le conduit de fumées est bouché.

Pour arrêter et réarmer une alarme : éteindre l'appareil, débrancher l'alimentation, attendre 10 secondes et réalimenter.

ANOMALIES DE FONCTIONNEMENT CAUSES-SOLUTIONS

ANOMALIE	CAUSE PROBABLE	SOLUTION
LES GRANULÉS NE TOMBENT PAS DANS LE BRÛLEUR	LE RESERVOIR EST VIDE, LES GRANULES SONT EPUISÉS	REEMPLIR LE RESERVOIR
	UN CORPS ÉTRANGER BLOQUE LA VIS D'ALIMENTATION DANS LE FOND DU RESERVOIR	ÉLIMINER LE CORPS ÉTRANGER
	LE PRESSOSTAT S'EST DÉCLENCHÉ : L'ÉVACUATION DES FUMÉES EST OBSTRUÉE	VERIFIER LE DIMENSIONNEMENT ET NETTOYER LE CONDUIT DE FUMÉES
	LE PRESSOSTAT S'EST DÉCLENCHÉ : UN COUP DE VENT A RALENTI LE FLUX DES FUMÉES	ETEINDRE PUIS RALLUMER L'APPAREIL
DES GRANULES S'ACCUMULENT DANS LE BRASERO DE L'APPAREIL DURANT LE FONCTIONNEMENT	L'ÉVACUATION DES FUMÉES EST INSUFFISANTE	VERIFIER LE DIMENSIONNEMENT ET NETTOYER LE CONDUIT DE FUMÉES
	BRÛLEUR SALE	NETTOYER LE BRÛLEUR PLUS FREQUEMMENT
	GRANULÉS AVEC DÉPÔT SUPÉRIEUR À LA NORMALE	NETTOYER LE BRÛLEUR PLUS FREQUEMMENT ET PARAMÉTRER SUR LE NIVEAU D'EXTRACTION 2
	BRÛLEUR MAL POSITIONNÉ DANS SON LOGEMENT	REPLACER LE BRÛLEUR CORRECTEMENT
L'APPAREIL PRODUIT DE LA FUMÉE	LORS DU PREMIER ALLUMAGE LE VERNIS SILICONE FINIT SA CUISSON	FAIRE FONCTIONNER L'APPAREIL A PLEIN RÉGIME PENDANT 10 HEURES
	L'INSTALLATION DE SORTIE DES FUMÉES N'EST PAS ÉTANCHE	VEILLER À CE QUE LES CONDUITS DE FUMÉES AIENT ÉTÉ MUNIS DES JOINTS NECESSAIRES
	L'APPAREIL COMMENCE À PRODUIRE DE LA FUMÉE APRÈS 25 MINUTES : LE BRÛLEUR EST SALE, L'ALLUMAGE S'EST EFFECTUÉ AVEC UN LARGE RETARD	NETTOYER LE BRÛLEUR
	L'APPAREIL COMMENCE À PRODUIRE DE LA FUMÉE APRÈS 25 MINUTES : L'ALLUMAGE A RATE, LE RESERVOIR EST VIDE	REEMPLIR LE RESERVOIR ET RELANCER LE DÉMARRAGE
L'APPAREIL S'ÉTEINT 5 MINUTES APRÈS LA FIN DE LA PHASE DE DÉMARRAGE	L'ALLUMAGE A RATE, LE RESERVOIR EST VIDE	REEMPLIR LE RESERVOIR ET RELANCER LE DÉMARRAGE
	LE BRÛLEUR EST SALE, L'ALLUMAGE S'EST EFFECTUÉ AVEC UN LARGE RETARD	NETTOYER LE BRÛLEUR
LA VITRE EST SALE	L'APPAREIL ACCUMULE DES GRANULES DANS LE BRÛLEUR	VOIR « DES GRANULES S'ACCUMULENT DANS LE BRASERO DE L'APPAREIL DURANT LE FONCTIONNEMENT »
	AUCUNE CAUSE	LA VITRE DOIT ÊTRE NETTOYÉE PLUS FREQUEMMENT
	LAME DE BRÛLEUR MAL POSITIONNÉE	REPLACER LA LAME DE BRÛLEUR CORRECTEMENT
PAS DE VENTILATION	LE FILTRE EST SALE	NETTOYER LE FILTRE
L'APPAREIL EST ÉTEINT MAIS LE BRÛLEUR CONTIENT DES GRANULÉS IMBRÛLÉS	LE RESERVOIR EST VIDE	VIDER LE BRÛLEUR ET REMPLIR LE RESERVOIR
L'APPAREIL EXECUTE DES COMMANDES NON PROGRAMMÉES ET ALÉATOIRES	IL Y A DES INTERFÉRENCES RADIO AVEC UN AUTRE APPAREIL THERMOROSI OU UN APPAREIL ÉMETTANT DES ONDES (PORTE DE GARAGE, SPA, ETC.)	CHANGER LA FREQUENCE DE TRANSMISSION. DEMANDER CONSEIL À L'INSTALLATEUR QUALIFIÉ

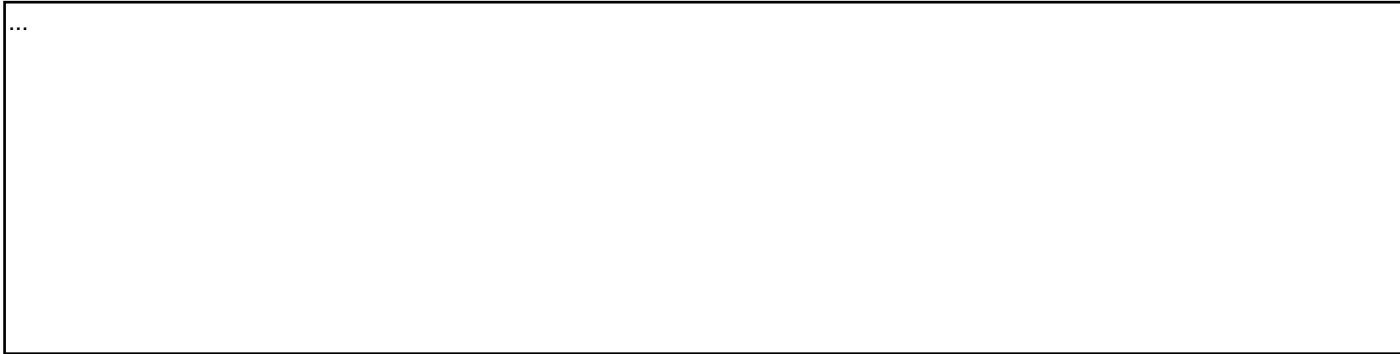

DATE* : / / 20

NOM* :

PRENOM* :

ADRESSE* :

CODE POSTAL* :

VILLE* :

REFERENCE MODELE THERMOROSSI* :

NUMERO DE SERIE THERMOROSSI* :

DATE D'INSTALLATION* : / / 20

INSTALLATEUR* :

*Champs requis, tout bon incomplet ne sera pas pris en compte.

SIGNATURE* :

ADRESSE MAIL*



Extrait des Conditions Générales de Vente et de Garantie :

VIII. Garantie contractuelle par produit

Les produits doivent être vérifiés par l'acquéreur à leur livraison, et toutes réclamations, réserves ou contestations relatives aux manquants et vices apparents, doivent être effectuées dans les conditions prévues au paragraphe VI.

8.1. La durée légale de garantie de nos matériels contre les défauts de conformité et vices cachés existants au moment de la livraison est de 2 ans. Pour tous les autres cas de garantie, la durée est fixée individuellement pour les différents genres de matériel et se limite aux défauts de fabrication ou vices cachés. Toutes pièces qui ont fait l'objet de dégâts occasionnés par la poursuite de l'utilisation de nos produits malgré une première avarie non résolue, ne sont pas couvertes par la garantie.

8.2. Les pièces sujettes à usure normale (consommables) : batteries, joints, résistance d'allumage, parties réfractaires, pièces de fonderie ou métalliques du brûleur, tous les types de soupapes de surpression et de décharge thermique (même intégrées) sont couvertes par une garantie de 6 mois.

8.3. Les accessoires de notre tarif général (sauf pièces sujettes à usure normale mentionnées au 8.2.) sont couverts par une garantie de 1 an.

8.4. Les chaudières et poêles chaudières sont couverts par une garantie de 2 ans sur présentation de la facture d'installation et de mise en route par un professionnel installateur, ainsi que toutes les factures d'entretien annuelles par un professionnel installateur depuis l'installation.

8.6. Les corps de chauffe des chaudières à foyer vitrifié sont couverts par une garantie de 8 ans sur présentation de la facture d'installation et de mise en route par un professionnel installateur, ainsi que toutes les factures d'entretien annuelles par un professionnel installateur depuis l'installation.

8.7. Les corps de chauffe des chaudières installées dans le cadre d'une station de chauffe sont couverts par une garantie de 5 ans sur présentation de la facture d'installation et de mise en route par un professionnel installateur, ainsi que toutes les factures d'entretien annuelles par un professionnel installateur depuis l'installation.

IX. Garantie et retours

9.1. La garantie est strictement limitée à la fourniture pure et simple et dans un délai normal des pièces reconnues par nous défectueuses, par des pièces de même usage ou à leur remise en état, sans que nous ayons à supporter d'autres frais quels qu'ils soient, pour dommages ou pertes causés directement ou indirectement à l'acheteur, ou pour le remplacement de la dite pièce (main d'œuvre, frais de déplacement et viatique, etc.).

9.2. Les garanties pour notre matériel peuvent faire l'objet de conventions spéciales, elles seront alors définies par nos offres ou confirmations de commandes ou par des documents spécifiques se rapportant aux appareils concernés.

9.3. Si pendant la période de garantie, une pièce est reconnue par nous défectueuse, nous nous réservons le droit de réparer, de faire réparer ou de fournir en échange, une pièce identique, ou, en cas d'impossibilité, une pièce répondant au même usage.

9.4. La réparation, le remplacement ou la modification des pièces pendant la période de garantie ne peut avoir pour effet de prolonger la durée de celle-ci, ni de donner lieu, en aucun cas, à

l'indemnité pour frais divers (main d'œuvres, déplacement etc.) ou préjudice quelconque, tel que, par exemple, privation de jouissance.

9.5. Dans le cas de pièces reconnues par nous défectueuses (uniquement la pièce défectueuse : la majeure partie des ensembles ou accessoires fournis sont démontables et remplaçables), mais réparables sur place, par un spécialiste compétent, la réparation ne peut être exécutée qu'après notre accord écrit préalable sur la nature de la réparation et sur le montant de la dépense à notre charge. Le matériel ayant fait l'objet de modifications sans notre accord n'est plus garanti.

9.6. Le client s'engage à nous permettre de vérifier sur place par une personne de notre choix, le bien-fondé de toute réclamation. La reconnaissance du bien-fondé d'une réclamation avec application de la garantie est de la compétence exclusive de la Direction de la Société et fait l'objet d'un écrit.

9.7. Tout retour de marchandises doit faire l'objet d'un accord préalable, dans le cas contraire la marchandise sera refusée.

9.8. Les frais de retour des pièces défectueuses, ainsi que les frais de renvoi des pièces réparées ou des pièces de remplacement sont à la charge du client.

9.9. La garantie du constructeur ne peut être évoquée, si l'installation n'a pas été réalisée selon les règles de l'art par un installateur professionnel ; facture d'installation et de mise en route (Pour les chaudières : et factures annuelles d'entretien par un professionnel installateur ou SAV) à l'appui. La responsabilité de la conformité de l'installation incombe exclusivement à nos clients installateurs. Ne sont pas couverts les dommages consécutifs à des erreurs de branchement ou de raccordement et plus généralement au non respect de nos prescriptions d'installation et de la réglementation en vigueur, utilisation anormale ou contraire à nos notices, suppressions, manque d'eau, insuffisance d'hydro-accumulation, absence d'échangeur de séparation ou de volume d'hydro-accumulation sur chauffage au sol, absence d'entretien annuel par un professionnel (chaudières) et/ou manque d'entretien ou négligence de l'utilisateur (nettoyage, décairage, etc.), fonctionnement au ralenti des chaudières bois et biomasse, usage de combustibles solides humides ou de combustibles différents de nos prescriptions, excès ou insuffisance de tirage de la cheminée, sur ou sous tension électrique, etc. Sont exclues également les détériorations consécutives à l'observation de nos recommandations concernant les risques d'entartrage (sur les soupapes, les serpents, les échangeurs à plaques, les mitigeurs et autres éléments thermostatiques, etc.), de chocs thermiques, de coup de feu, de corrosion côté gaz de combustion, de corrosion externe du corps de chauffe due à une fuite extérieure (d'un raccord, d'un purgeur, d'une soupape, d'une bride ou d'une trappe par exemple), etc.

Toute garantie est exclue en cas de défaut de stockage ou de transport des tiers, d'intempéries (tempêtes, grêles, gel ou dégel, foudre, inondation etc.), de force majeure telle que grèves (des fournisseurs d'eau, d'électricité, ou de combustibles, etc.), de guerres, d'attentats et autres catastrophes naturelles. Il appartient au client, sous sa responsabilité personnelle, de s'assurer que le matériel convienne à l'emploi envisagé par son acheteur, le client faisant son affaire personnelle du choix et de la destination des

matériels commandés par son acheteur sans que la responsabilité de notre société puisse être recherchée à cet égard. Les conseils, avis ou études de notre société qui pourraient être communiqués au client ne lui sont fournis qu'en considération du fait que celui-ci s'oblige systématiquement à vérifier l'exactitude des informations sur la base desquelles notre société a délivré ses conseils, avis ou études ainsi que l'exactitude de ces conseils, avis ou études auprès de tout tiers de son choix. L'attention du client est attirée sur le fait que les conseils, avis ou études sont fournis par notre société avec la plus grande conscience mais que la décision appartient exclusivement au client en fonction des éléments qu'il détient. Les matériels sont commandés par le client conformément au descriptif technique et de pose en vigueur par notre société au jour de ta commande et dont le client reconnaît avoir parfaitement connaissance.

9.10. Départ de la garantie

Les durées de garantie, fixées par produit ou groupe de produits dans le texte relatif aux conditions particulières de garantie, commencent à courir, à compter de la mise en service de l'appareil, mais, au plus tard douze mois après la date de notre facturation au revendeur.

En cas de doute sur la date de départ de la garantie, ce sera la date de notre facture majorée de 1 mois, qui sera retenue.

L'application de la garantie est liée au retour du certificat de garantie.

9.11. En cas d'appel en garantie, il est impératif de joindre à la demande de retour établie par l'utilisateur et le professionnel (voir notre document de demande de retour), la photocopie de la facture d'installation d'origine portant le numéro de série de l'appareil ainsi que les factures d'entretien annuel (chaudières) pour qu'un dossier de garantie puisse être constitué.

9.12. Retour : en principe aucune demande de reprise de matériels vendus par notre société n'est acceptée. Exceptionnellement sur acceptation écrite par notre société, une demande peut être traitée. Dans ce cas pour toutes demandes de retour de matériels adressées par notre client revendeur, seuls les matériels neufs, complets, actuels (présents au catalogue tarif en cours), et dans leur emballage d'origine intact, pourront être repris par notre société dans les conditions suivantes : Décote de 10% du prix HT de vente pour un retour compris entre 0 et 6 mois après la vente de notre société au revendeur. Aucune reprise possible pour du matériel vendu depuis plus de 6 mois par notre société au revendeur.

X. Contestations

Tout litige, qui n'aura pu être réglé à l'amiable, relatif à l'interprétation ou à l'exécution des présentes conditions générales de ventes, sera exclusivement de la compétence du tribunal de Strasbourg, même en cas de pluralité de défendeurs ou d'appel en garantie.

Les traites ou acceptations de règlements quelconques ne peuvent apporter ni novation ni dérogation à cette clause attributive de juridiction.